

E57W | Pelles compactes

Caractéristiques

Poids

Poids opérationnel	6312 kg
Poids supplémentaire pour le balancier long	23 kg

Moteur

Marque / Modèle	Bobcat 2.4L, 97/68 EC Stage V turbocompressé
Carburant	Diesel
Nombre de cylindres	4
Cylindrée	2392 cm ³
Puissance NETTE max. (ISO 9249)	42.5 kW
Couple NET max. (ISO 9249)	202.0 Nm

Système hydraulique

Type de pompe	Une pompe à pistons axiaux et deux pompes à engrenages, entraînées par le moteur
Débit de la pompe	180.30 L/min
Débit auxiliaires	52.50 L/min

Performances

Force d'arrachement au balancier (ISO 6015)	27459 N
Force d'arrachement au balancier long (ISO 6015)	24517 N
Force d'arrachement au godet (ISO 6015)	41188 N
Force de traction	32362 N
Vitesse de déplacement, petite vitesse	10.0 km/h
Vitesse de déplacement, grande vitesse	30.0 km/h

Système d'orientation

Déport de flèche à gauche	80.0°
Déport de flèche à droite	50.0°
Vitesse d'orientation	8.9 RPM

Contenances

Système de refroidissement	10.80 L
Huile moteur avec filtre	9.20 L
Réservoir de carburant	118.00 L
Réservoir hydraulique	95.00 L
Système hydraulique	148.00 L

Environnement

Pression acoustique LpA (Directive UE 2006/42/CE)	74 dB(A)
Puissance sonore LwA (Directive UE 2000/14/CE)	98 dB(A)
Vibrations globales du corps (ISO 2631-1)	0.56 ms ⁻²
Vibrations main / bras (ISO 5349-1)	0.54 ms ⁻²

Équipement de série

Ralenti automatique	Essuie-glace de la vitre avant intermittent
Système de translation à 2 gammes de vitesse	Chauffage de la vitre arrière
Vitesse de translation automatique	Manipulateurs et pédales avec commandes proportionnelles des alimentations auxiliaires pour accessoires
3 modes de puissance et 3 modes de travail	Molette de navigation
Circuit auxiliaire pour marteau hydraulique 2 voies	Écran tactile 7 pouces
Clapets de maintien de charge de la flèche et du balancier	Avertisseur sonore électrique
Dispositif d'avertissement de surcharge (OWD)	Allume-cigare / port USB 5V/3A
Vanne de sécurité de la lame de remblayage	Plafonnier
Alimentations AUX1 & AUX2 du balancier	Porte-gobelet
Conduites de raccords rapides (AUX5)	Compartiments de rangement dans la cabine (porte-documents sous le siège, boîte de rangement verrouillable...)
Bouchon de réservoir de carburant et capots verrouillables	Espace de rangement pour outils
Cabine certifiée ROPS (structure de protection contre le retournement)	Protection antivol
Siège chauffant à suspension pneumatique entièrement réglable, avec appui-tête et accoudoirs réglables	Prise électrique d'appoint 12 V
Consoles réglables en avant/en arrière	Rotating beacon
Colonne de direction inclinable et réglable	Rétroviseurs droit et gauche
Climatisation avec conditionnement de l'air	Coupe-batterie
Vitre avant avec store à rouleau solaire et vitre avant inférieure amovible	Feux de travail (2 sur le châssis avant, 1 sur l'avant de la cabine, 1 sur l'arrière de la cabine, 2 sur la flèche)
Pare-soleil sur la vitre avant	Alternateur (12 V, 90 A) - Batterie (12 V, 100 Ah)
Vitres gauche et droite coulissantes	

Cinématique de travail

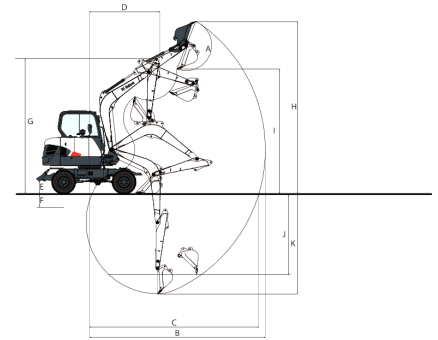

* data for long dipperstick

(A)	180.0°	(G*)	4692.0 mm
(B)	6108.0 mm	(H)	5976.0 mm
(B*)	6400.0 mm	(H*)	6170.0 mm
(C)	5888.0 mm	(I)	4324.0 mm
(C*)	6190.0 mm	(I*)	4510.0 mm
(D)	2448.0 mm	(J)	2805.0 mm
(D*)	2464.0 mm	(J*)	3115.0 mm
(E)	421.0 mm	(K)	3495.0 mm
(F)	202.0 mm	(K*)	3795.0 mm
(G)	4686.0 mm		

Dimensions

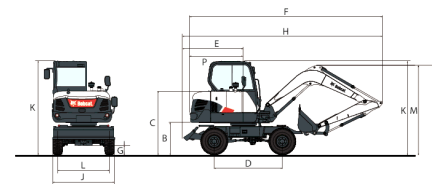

* data for long dipperstick

(A)	500.0 mm	(J*)	2290.0 mm
(B)	980.0 mm	(K)	2861.0 mm
(C)	1941.0 mm	(L)	1600.0 mm
(D)	2100.0 mm	(L*)	1780.0 mm
(E)	1678.0 mm	(M)	3633.0 mm
(F)	5971.0 mm	(M*)	3638.0 mm
(H)	6120.0 mm	(O)	1980.0 mm
(J)	1947.0 mm	(P)	1650.0 mm

Options

Balancier long de 1900 mm	Caméra de recul (KIT)
Roues jumelées avec lame de remblayage de 2290 mm	Protection de toit FOPS (KIT)
Troisième conduite hydraulique auxiliaire (conduite de benne preneuse)	Prêt à coupler (KIT)